

ROTAR - GUM

■ Características Generales

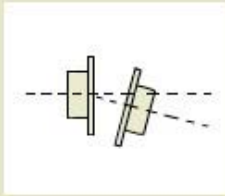

Absorbe desalineamientos

Rotar-Gum es un acoplamiento flexible de características excelentes en cuanto a transmisión de torque entre ejes se refiere. Su contextura de goma e hilos de nylon hace que su transmisión sea pareja y de larga duración. Desde ya toda vibración será absorbida en forma instantánea y con resultados extraordinarios.

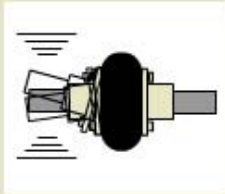

Amortiguación de vibraciones y choques

La gran absorción de vibraciones y choques, proporciona una mayor vida útil a su equipamiento. La media de vibraciones que se transmiten en un sistema, de un lado al otro, es del orden del 70%, siendo este último minimizado por la capacidad de absorción del centro elástico.

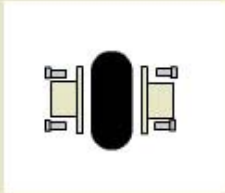

Simple instalación

El reemplazo es más rápido por tratarse de un solo elemento. Utilizando tolerancias de alineación menores, aumenta la vida útil del centro elástico. No es necesario mover las partes para su reemplazo.

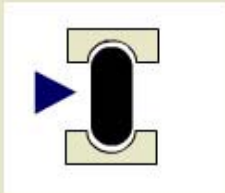

Simetría - Seguridad - Balanceo

Al no presentar cortes en el centro elástico, se garantiza balanceo y seguridad al usuario.

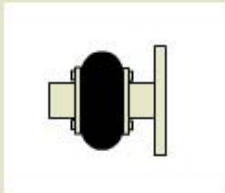

Diversos modelos

- Carretel - Tipo brida - Con movimiento axial. - Espaciador (Black - Pull - Out)



Sin lubricación

Por sus características constructivas, ningunos de sus componenes requieren lubricación.



Economía

Aumente el intervalo entre recambios, reduciendo el tiempo de parada de máquina. Economía en reposición de componentes, lubricantes e inventario. El centro elástico trabaja un tiempo prolongado sin sustituirlo.

ROTAR - GUM

* Los modelos que figuran resaltados en celdas oscuras, deberán ser con mazas encastradas en las bridas del centro flexible

Métodos de Selección

¿CÓMO SELECCIONAR UN ACOPLER FLEXIBLE?

DATOS NECESARIOS

- Potencia en HP, CV o Kw.
- Velocidad de giro en R.P.M.
- Diámetros de los ejes.
- Factor de servicio (conforme a TABLA II)

* En primer instancia debemos contar con la cantidad de HP o Kw y r.p.m.

* En segundo lugar encontrará el "Factor de servicio" en la tabla II.

TABLA I HP NOMINALES

r.p.m	SG 2	SG 2,5	SG 3	SG 3,5	SG 4,5	SG 5	SG 6	SG 7	SG 8	SG 9	SG 9,5	SG 10,5	SG 12	SG 14	SG 17	SG 20
10	0.05	0.07	0.11	0.16	0.28	0.6	0.9	1.6	2.3	2.5	3.8	5.5	7.5	12.5	21.2	36.2
50	0.25	0.37	0.62	0.75	1037	3.2	4.3	8.3	11.5	15.3	16.2	22.5	35.2	60.2	103.5	178.2
100	0.5	0.8	1.1	1.6	2.9	6.0	8.9	16.3	22.5	30.0	33.8	43.8	70.0	120.0	207.5	356.3
200	1.0	1.6	2.3	3.1	5.6	12.0	17.5	33.8	43.8	60.0	67.5	88.8	140.0	241.3	413.8	713.8
300	1.6	2.4	3.5	4.8	8.5	17.5	26.3	50.0	66.3	90.0	101.3	132.5	210.0	361.3	621.3	1070.0
400	2.1	3.1	4.6	6.4	11.3	23.8	35.0	66.3	87.5	120.0	135.0	177.5	280.0	481.3	828.8	1426.3
500	2.6	4.0	5.8	8.0	13.8	30.0	43.8	83.8	110.0	150.0	168.8	221.3	350.0	601.3	1035.0	1783.8
600	3.1	4.8	6.9	9.5	17.5	36.3	52.5	100.0	131.3	180.0	201.3	265.0	420.0	722.5	1242.5	2140.0
700	3.8	5.0	8.0	11.1	20.0	42.5	62.5	116.3	153.8	211.3	235.0	310.0	490.0	842.5	1450.0	2496.3
800	4.3	6.4	9.3	12.5	22.5	48.8	71.3	132.5	175.0	241.3	268.8	353.8	558.8	962.5	1656.3	2853.8
900	4.8	7.1	10.4	13.8	25.0	53.8	80.0	150.0	197.5	271.3	302.5	398.8	628.8	1083.8	1863.8	3210.0
1000	5.3	8.0	11.5	16.3	28.8	60.0	88.8	163.3	220.0	301.3	336.3	442.5	698.8	1203.8	2071.3	3566.3
1100	5.9	8.8	12.5	17.5	31.3	66.3	97.5	182.5	241.3	331.3	370.0	486.3	768.8	1323.8	2278.8	3923.8
1200	6.4	9.5	13.8	18.8	33.8	72.5	106.3	200.0	263.8	361.3	403.8	531.3	838.8	1445.0	2485.0	4280.0
1300	6.9	10.4	15.0	21.3	36.3	78.8	115.0	216.3	285.0	391.3	437.5	575.0	908.8	1565.0	2692.5	4636.3
1400	7.4	11.1	16.3	22.5	40.0	83.8	123.8	232.5	307.5	421.3	471.3	620.0	978.8	1685.0	2900.0	4993.8
1500	8.0	12.0	17.5	23.8	42.5	90.0	132.5	250.0	328.8	451.3	505.0	663.8	1048.8	1805.0		
1600	8.5	12.5	18.8	25.0	45.0	96.3	141.3	266.3	351.3	481.3	537.5	707.5	1118.8	1926.3		
1800	9.5	13.8	21.3	28.8	51.3	108.8	158.8	300.0	395.0	541.3	605.0	796.3				
2000	10.6	106.3	22.5	31.3	56.3	120.0	177.5	332.5	438.8	601.3	672.5	885.0				
2250	12.0	17.5	26.3	36.3	63.8	135.0	198.8	375.0	493.8	677.5	756.3	996.3				
2500	13.8	20.0	28.8	40.0	71.3	150.0	221.3	416.3	548.8	752.5	841.3	1106.3				
2750	15.0	22.5	31.3	43.8	77.5	165.0	243.8	457.5	603.8	827.5	925.0	1216.3				
3000	16.3	23.8	35.0	47.5	85.0	180.0	265.0	498.8	658.8	902.5	1212.5					
3250	17.5	26.3	37.5	51.3	92.5	195.0	287.5	541.3								
3500	18.8	27.5	40.0	56.3	98.8	211.3	310.0	582.5								
3750	20.0	30.0	43.8	60.0	106.3	226.3										
4000	21.3	31.3	46.3	63.8												
4500	23.8	36.3	51.3	71.3												
5000	26.2	40.0	57.5	80.0												

$$Kw \times 1,36 \times \text{Factor de servicio} = X$$

O

$$HP \times \text{Factor de servicio} = X$$

Obtenido el resultado "X". busque en la TABLA comparándolo con los que figuren en la línea de velocidades correspondientes (r.p.m.), ubicado el mismo, en la parte superior de esa columna encontrará el acople deseado.

Selección del cálculo por torque nominal

Se utiliza la siguiente fórmula conforme a la unidad de potencia:

$$tn: \frac{706.17 \times HP \times fs}{R.P.M.}$$

Se busca en la TABLA III el modelo cuyo torque nominal sea igual o superior al calculado, verificar el diámetro de los ejes en función del máximo y el mínimo.

$$tn: \frac{716.2 \times CV \times fs}{R.P.M.}$$

$$tn: \frac{946.27 \times Kw \times fs}{R.P.M.}$$

ROTAR - GUM

Factor de Servicio

TABLA II FACTORES DE SERVICIO (Aplicaciones generales)

AGITADORES		ELEVADORES		IMPRESORA	
Líquidos	1.00	Montacargas	1.75	Rotativa	1.00
Líquidos c/sólidos en suspensión	1.25	Carga de pasajeros		Prensa	1.50
Líquidos con densidad variable	1.25	EXTRUSORAS		MAQUINAS HERRAMIENTAS	
BOMBAS		Material de:	1.50	Cepillo	1.50
Centrifugas:	1.00	Densidad constante		Calandras	2.00
Normales		Densidad variable	2.50	Prensa de estampado	2.00
Alta densidad y sobrecarga	1.25	SOPLADORES		Roscadora	2.50
Rotativas, a engranajes, paletas o lóbulos	1.50	Centrifugos	1.00	MEZCLADORAS	
A pistón:		Metálicos	1.25	De tambor	1.50
De 3 o más cilindros	2.00	Lóbulos	1.50	De concreto	1.75
De 2 o un cilindro	2.50	VENTILADORES		MOLINOS	
De doble efecto	2.50	Centrifugos	1.00	A martillos	2.00
TRITURADOR		Tiraje reforzado	1.50	A bolas	2.25
De piedra	2.75	Tiraje reducido	2.00	HORNOS	
COMPRESORES		Torre de enfriamiento	2.50	De cemento, rotativos o secadores	2.00
Centrífugo	1.25	GENERADORES		ZARANDA	
Rotativo	1.50	Carga uniforme	1.00	De lavadero	1.00
Alternativos: hasta 4 cil	2.50	Motosoldadores	2.00	Rotativa	1.50
		GUINCHES O PUENTES GRUAS		Vibradora	2.50
		De traslacion	1.75	TRANSPORTADORES	
		Malacate principal	2.00	Aéreos, cintas, correas, discos, a tornillo	1.50
				Vibratorios	2.50

FACTORES DE SERVICIO (Aplicaciones especiales)

DRAGAS		ASERRADORES		PETROLEO	
Bombas, enrollador de cable, guinche de maniobra, zaranda.	1.75	Transportadores	1.50	Filtros de parafina	1.25
Cortador	2.00	Sierras	1.75	Equipos de bombeo	2.00
INDUSTRIALES ALIMENTICIAS Y DE BEBIDAS		Descargadores de tambor	2.00	SIDERURGICA	
Envasadores y embotelladoras	1.00	Rolos de transporte	2.00	Bobinadora y debobinadora	1.50
Mezcladora de masa, molidor de carne, cortadores	1.75	Mesa de transferencia:		Formadora de espiras	1.75
INDUSTRIA DEL CAUCHO		Sin reserva	2.00	Trefiladora	2.00
Calandras	2.00	Con reserva	2.50	Mesa de cilindros	
Molinos	2.25	CERÁMICA		S/ reversión	2.00
Mezcladores (Banbury)	2.50	Extrusora	1.50	C/ reversión	2.50
Conformadora de neumáticos	2.50	Molinos	2.00	Alimentadora	3.00
INDUSTRIA TEXTIL		Prensa	2.25	INDUSTRIA DEL AZUCAR	
Bobinadora	1.50	CELULOSA Y PAPEL		Mesa inclinada	1.75
Cardas	1.50	Bombas servicios	1.00	Molienda	2.00
Lavadora de ropa	2.00	Bobinadora y desbobinadora	1.50	MINERACION Y PUERTO	
Calandra	2.00	Cilindros	1.75	Desplazamiento máquina	2.00
		Tela	1.75	Elevación de lanza	2.50
		Desfibradores	1.75	giro de lanza	2.50
		Calandras	2.00	Rueda de descarga	2.00
		Cortadores	2.00		
		Refinadores	2.00		
		Prensas	2.00		
		Lavadores	2.00		
		Desecadores	2.25		
		Picadores	3.00		

ROTAR - GUM

Datos Técnicos

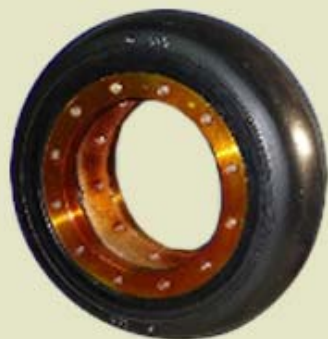

Por cada tamaño se han desarrollado dos modelos, con los cuales se podrá transmitir mayor torque debido a que posee mayor número de telas, al mismo tiempo que uno posee mazas de fundición gris y el otro nodular.

ROTAR-GUM es un acoplamiento flexible de características excelentes en cuanto a transmisión de torque entre ejes se refiere. Permite desalineación entre los mismos. Su contextura de goma e hilos de nylon hace que su transmisión sea pareja y de larga duración. Desde ya toda vibración será absorbida en forma instantánea y con resultados extraordinarios. Posee un talón de acero de cada lado que permite una mayor fijación a las mazas, logrando una unidad integral.



TABLA III

Modelo	Par		Peso Acople Kg	GD ² Acople Kg/m ²	MEDIDAS PRINCIPALES (mm)							
	Normal Kgm	Torsión			A	B	C máx.	D mín.	E	F	G	H
SG-2	3	2.5°	0.998	0.00167	74	36	20	10	30	25	80	95
SG-2,5	4,5	5°	1.20	0.0017	74	36	23	10	30	25	80	95
SG-3	6,5	2°	2.42	0.0089	96	49	30	10	40	35	110	125
SG-3,5	9	4°	2.60	0.0095	96	49	32	10	40	35	110	125
SG-4,5	15	2.5°	5.43	0.0386	127	70	40	20	50	45	140	165
SG-5	26	6°	5.95	0.042	127	70	45	20	50	45	140	165
SG-6	45	5°	14.35	0.114	169	102	55	26	65	60	185	220
SG-7	78	11°	15.20	0.167	169	102	65	26	65	60	185	220
SG-8	93	5°	25.20	0.597	218	116	75	30	90	80	250	300
SG-9	106	6°	26.40	0.62	218	116	85	30	90	80	250	300
SG-9,5	135	4°	39.60	0.89	235	140	90	40	90	80	270	310
SG-10,5	230	8°	43.70	0.962	235	140	100	40	90	80	270	310
SG-12	395	5°	88.60	3.8	297	195	120	75	120	130	380	400
SG-14	680	9°	95	3.82	297	195	140	75	120	130	380	400
SG-17	1170	7°	252	17.65	436	276	170	130	185	180	545	550
SG-20	2015	11°	276.50	19.20	436	276	200	130	185	180	545	550
SG-24	3445	4°	633.60	84.5	535	390	240	140	236	275	786	740
SG-30	6890	10°	695.50	83.7	535	390	300	140	236	275	786	740
SG-35	9500	6°	2237.50	691	820	600	350	200	335	375	1085	1130
SG-40	13500	10°	2245.50	697	820	600	400	200	335	375	1085	1130

Las dimensiones son exclusivamente como referencia y quedan sujetas a cambios sin previo aviso.

ROTAR - GUM

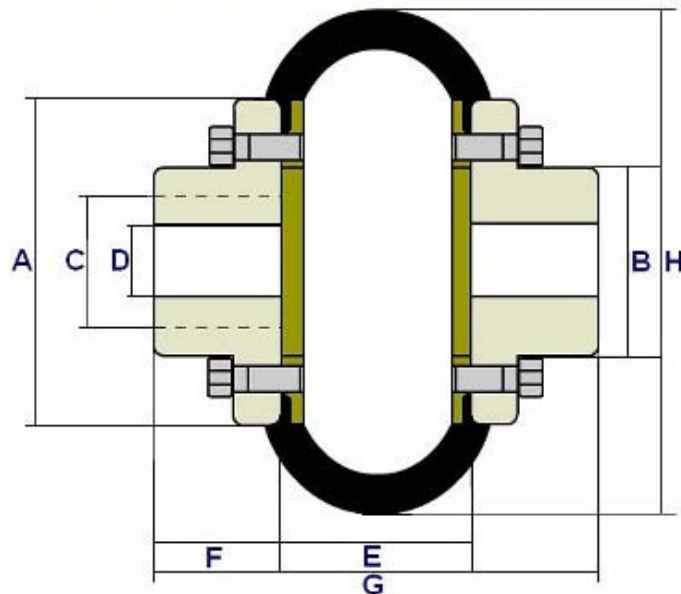
■ Instrucciones de Montaje

Los valores "A" y "R" son tolerancias máximas.

MODELOS	E (mm)	tol (mm)	ANGULAR (°)	RADIAL (mm)	TORQUE (Kgm)	
					Ajuste cruzado	Ajuste circular
SG 2 / 2,5	30	0.5	0.5	0.25	0.5	0.5
SG 3 / 3,5	40	0.5	1	0.4	0.75	1
SG 4,5 / 5	50	1	1.5	0.5	1	2
SG 6 / 7	65	1	1	0.8	2	3
SG 8 / 9	90	2	1.5	1	5	6
SG 9,5 / 10,5	90	2	1.5	1	5	6
SG 12 / 14	120	4	2	2	6	7
SG 17 / 20	185	4	3	3	10	15

Las dimensiones son exclusivamente como referencia y quedan sujetas a cambios sin previo aviso.

En el montaje inicial, se debe alinear y dejar entre ambos cubos la distancia "E" indicada en la tabla.

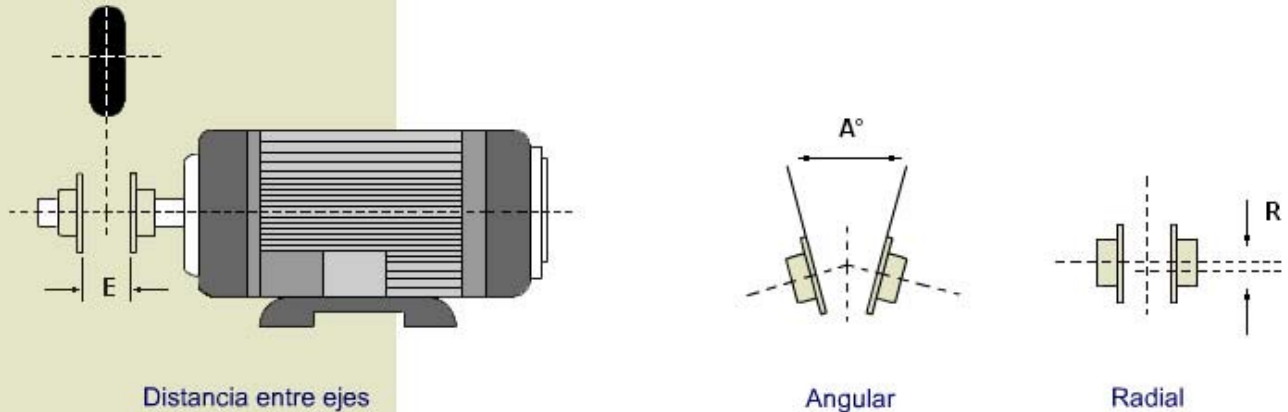

■ Ajuste del Centro Flexible

Para un ajuste preciso utilizar torquímetro, según valores de torque indicados en la tabla. Para el ajuste de mazas de diámetro mayor o platos bridas sólo utilizar torquímetro.

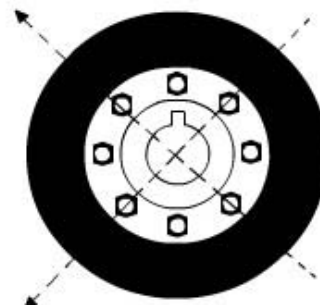

-1er ajuste en CRUZ

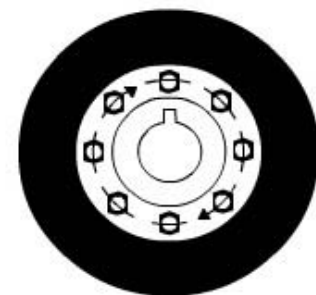

-2do ajuste CIRCULAR

★ Se recomienda chequear el ajuste de los tornillos luego de 24 hs. de funcionamiento.

ROTAR - GUM

■ Características Generales

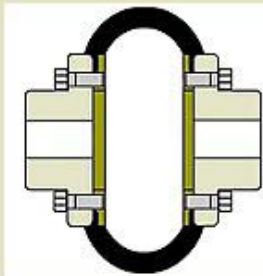

CONVENCIONAL

Aplicado en ejes que no superen los diámetros establecidos en nuestro catálogo. (TABLA III - Datos Técnicos)

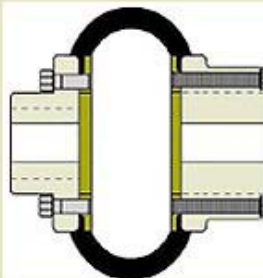

MAYOR ALESAJE

Aplicado en ejes que superen los diámetros del convencional, permitiendo un alesaje mayor.

SG - 2/2,5	30 mm
SG - 3/3,5	45 mm
SG - 4,5/5	62 mm
SG - 6/7	90 mm
SG - 8/9	100 mm
SG - 9,5/10,5	115 mm
SG - 12/14	170 mm

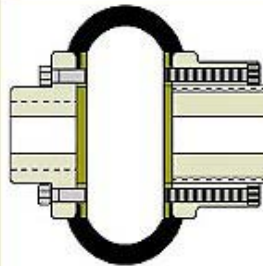

CON MOVIMIENTO AXIAL

En razón del desplazamiento axial que ese produce en los acoplamientos convencionales, se ha desarrollado este modelo para aquellas máquinas o motores que por las características de montaje de sus cojinetes, o de su construcción no toleran tal desplazamiento, absorbiendo

MODELO	Ø máx.
SG - 2/2,5	21
SG - 3/3,5	30
SG - 4,5/5	32
SG - 6/7	60
SG - 8/9	67
SG - 9,5/10,5	76
SG - 12/14	103

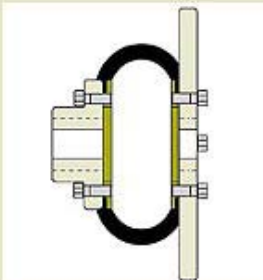

BRIDA

Para aplicaciones donde es conveniente montar el acoplamiento sobre un volante. Si el espacio entre las partes a unir es reducido, se recomienda utilizar el modelo brida, para el montaje o desmontaje del centro de goma se debe mover una de las partes a vincular

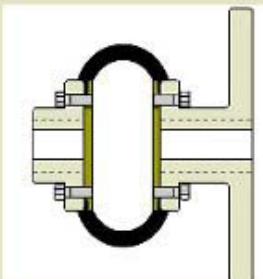

CARRETEL

Para aplicaciones donde es conveniente montar el acoplamiento sobre un volante. Si el espacio entre las partes a unir no está limitado, se sigue utilizando el modelo carretel.